

AUTOLIFT PEGASOS®



TECHNOLOGIE IN BEWEGING

LÖDIGE INDUSTRIES

PIONIERS VAN DE AUTOLIFTEN

Lödige Industries is een van's werelds grootste leveranciers van logistieke systemen en hefoplossingen met meer dan 1200 werknemers, in meer dan 20 landen, wereldwijd.

Al 75 jaar richten we ons op **kwaliteit, innovatie en partnerschap**. Onze oplossingen voor autoliften hebben daarbij één ding gemeen: auto's worden altijd op een veilige, comfortabele en ruimtebesparende manier van het ene niveau naar het andere gebracht. Onze autoliften - TRAFFICO, CAR-RICO en PEGASOS - zijn eenvoudig te bedienen en zeer betrouwbaar. Onze specialisten ondersteunen u gedurende het gehele proces: vanaf ontwerp tot oplevering van de installatie. Ze zorgen ervoor, dat u de best mogelijke oplossing verkrijgt, binnen de specifieke vereisten.

PATENTSCHRIFT

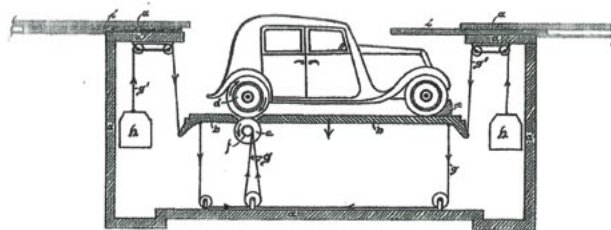

Al jaren voordat de "Dipl. Ing. A. Lödige Maschinenfabrik" werd opgericht, hadden de twee broers Lödige al in 1938 een patent ingediend voor het heffen van auto's. Vanaf dat moment zijn we onze systemen blijven ontwikkelen en innoveren. Door onze specialistische kennis en geavanceerde technologieën bieden we de meest efficiënte systemen.





WIN RUIMTE

MAXIMALISEER LEVEN

Architecten en ontwerpers worden vaak geconfronteerd met de uitdaging, om alle benodigde parkeerplaatsen te realiseren op het toegewezen vloeroppervlak. Vooral in stedelijke gebieden is ruimte **vaak schaars en daarom erg duur**.

Dat zijn dan ook de locaties, waar de PEGASOS autolift belangrijke voordelen zal bieden. Doordat hiermee **de gebruikelijke hellingbanen niet meer nodig zullen zijn, worden de gekende toegangsproblemen opgelost**. De PEGASOS optimaliseert de toegang tot de ruimte en biedt hiermee de mogelijkheid het aantal parkeerplaatsen te maximaliseren. Door eigentijdse uitstraling past deze naadloos in het ontwerp van het gebouw.

Maak optimaal gebruik van de beschikbare ruimte voorkom smalle en moeilijk te nemen toegangswegen wat zal bijdragen aan een meer comfortabele gebruikservaringen.

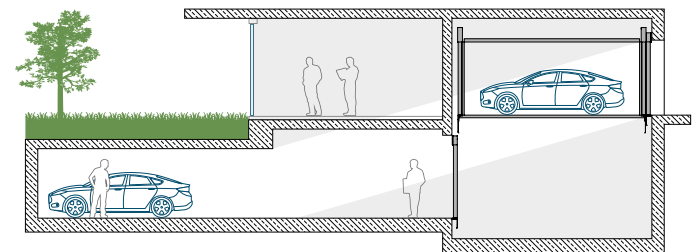

Grijs vlak = Vereiste ruimte voor een conventionele hellingbaan

Voor dit woongebouw op een toplocatie, zorgt de PEGASOS autolift ervoor, dat de 16 parkeerplaatsen eenvoudig te bereiken zijn. De autolift, die zich naast de twee verdiepingen tellende entreehal bevindt, sluit architectonisch naadloos aan op de gevel, die wordt gedomineerd door balkons met kolommen en flankerende loggia's met verdiepingshoge ramen.

**Compacte schachtafmetingen:
Autoliften kunnen tot 30 m² of meer ruimte besparen,
in vergelijking met een hellingbaan!**

DE PERFECTE OPLOSSING

VOOR MEERDERE TOEPASSINGEN

Architecten en planners profiteren met de PEGASOS autolift van een **compromisloze realisatie van hun architecturale visie**. Of het nu gaat om eengezinswoningen, appartementsgebouwen, kantoren of hotels, de PEGASOS heeft inmiddels overal zijn waarde bewezen als een ruimtebesparende efficiënte en comfortabele oplossing voor garage toegang.

De gemakkelijk toegankelijke PEGASOS is tevens zeer geschikt voor het vervoeren van anders dan auto's bijvoorbeeld afvalcontainers, schoonmaakkarretjes, fietsen en nog veel meer. De hoofd stopplaats van de PEGASOS bevindt zich op de begane grond. Dat zorgt voor kortere wachttijden en er is geen speciale opstelplaats.

Waarom is de PEGASOS zo eenvoudig te integreren in elk soort gebouw?

- ✓ Zeer compacte schachtafmetingen
- ✓ Geen machinekamer nodig
- ✓ Lage hoofdruimte van de schacht
- ✓ Geringe putdiepte of hellingbaanhoogte van slechts 150 mm
- ✓ Voorziene opstelplaatsen kunnen mogelijk worden vermeden



Vrijstaande eengezinswoning

Creëer meer parkeerplaatsen in uw huis:

De lage hoofdruimte van de schacht van de PEGASOS zorgt ervoor dat standaard kamerhoogten mogelijk zijn. Wordt hij aan het hoofdgebouw bevestigd, dan ziet hij eruit als een garage van normale afmetingen.



Appartementsgebouwen

Creëer een luxe parkeerervaring:

Door de geringe putdiepte en het ontbreken van een machinekamer, is de PEGASOS met name bijzonder efficiënt, als gezocht wordt naar vrije ruimte voor opslag, of naar gedeelde ruimtes, zoals een fietsenstalling in de kelder.



Kantoren

Creëer snelle en makkelijke toegang:

Eén enkele PEGASOS autolift kan zorgen voor tot 20 parkeerplaatsen in kelders. Of het nu gaat om nieuwbouw of renovatie, deze autolift kan eenvoudig worden ingepland en snel geïnstalleerd.



Hotels

Creëer comfortabele, vlotte transportroutes:

Veilig en betrouwbaar verplaatsen van de auto's van gasten is met de PEGASOS autolift net zo eenvoudig als het vervoer van schoonmaakkarretjes, wasgoed of afvalcontainers.

Door zijn **specifieke mechanische aandrijving**, biedt de PEGASOS dezelfde cabineafmetingen in een aanzienlijk smallere liftschacht dan die van een hydraulische autolift. De lage benodigde schachtkop maakt het mogelijk om op alle verdiepingen standaard plafondhoogtes te realiseren, daarbij zorgt de geringe putdiepte voor lagere bouwkundige kosten.

HYDRAULISCHE AUTOLIFT

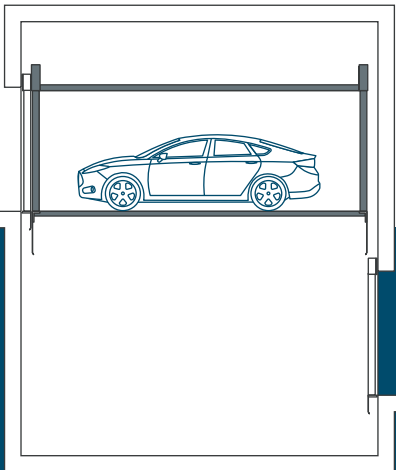
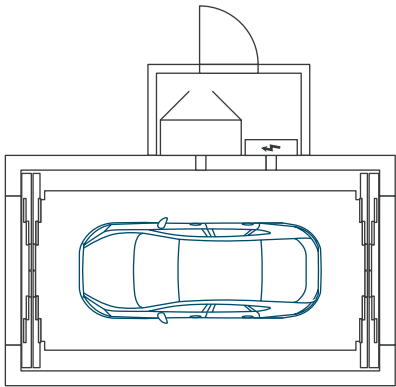

Gemiddeld ruimtegebruik van een hydraulische autolift

PEGASOS AUTOLIFT

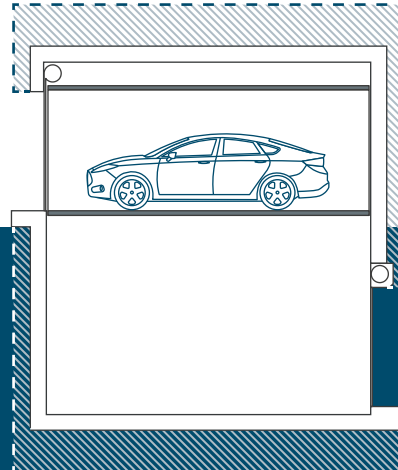
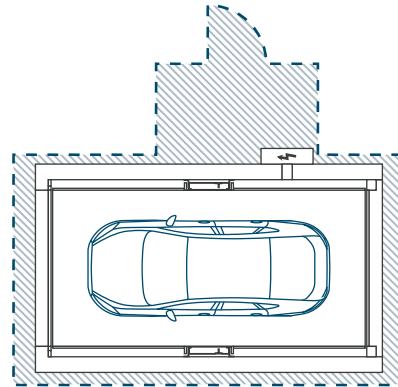

Ruimtebesparing met een PEGASOS autolift





COMFORTABELE GEBRUIKERSERVARING

De parkeerbeleving

Het binnengaan en verlaten van de PEGASOS is bijzonder makkelijk, omdat de **deuren over de volledige breedte van de cabine opengaan**.

In plaats van te hoeven manoeuvreren door en over een smalle, steile of donkere helling, kunt u uw parkeerplaats met een Lödige autolift heel comfortabel bereiken - volledig beschermd tegen alle weersinvloeden.

Het parkeerproces

Chauffeurs kunnen de lift oproepen via een app, afstandsbediening of RFID-chip. Zodra de auto stilstaat in de cabine, sluit het hek en gaat de autolift naar het gewenste parkeerniveau. De deuren gaan volledig automatisch open en de auto kan de cabine verlaten.

Als een PEGASOS slechts twee haltes heeft, dan maakt een geïntegreerd auto-detectiesysteem een volledig automatisch vervoer mogelijk. Zijn er meer dan twee haltes, dan moet op

het bedieningspaneel in de cabine - op de afstandsbediening of op de app - de bestemmingsknop van het betreffende parkeerniveau worden ingedrukt, om naar de gewenste verdieping te gaan.

De beveiligde en handige toegang met de PEGASOS beschermt uw kostbare auto tegen diefstal en vermindert het risico op schade als gevolg van manoeuvreren in krappe ruimtes.

SLIMME TOEGANG

APP BESTURING

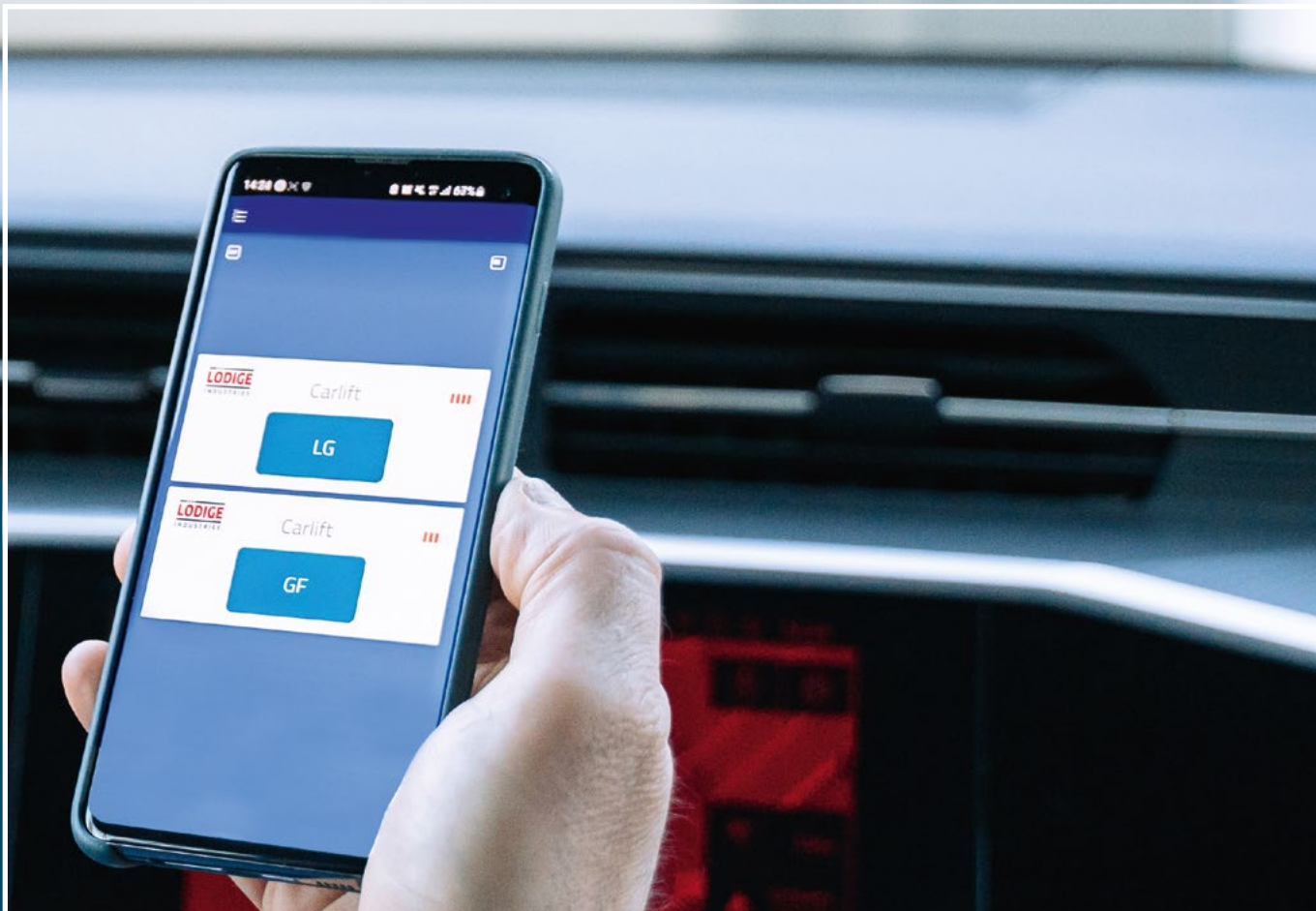

Met onze app-oplossing, kunnen gebruikers autoliften **oproepen en bedienen via hun smartphone**, zonder dat ze de liftknoppen of een extra afstandsbediening hoeven aan te raken. Door de integratie van de app, biedt Lödige Industries de gebruikers van de autolift een intuïtieve beheertool voor toegangscontrole, met een hoog beveiligingsniveau.

De nieuwe app-oplossing wordt aangeboden voor alle typen autoliften en kan achteraf in bestaande Lödige autoliften worden ingebouwd. De app is volledig Bluetooth-gebaseerd en werkt onafhankelijk van internetverbindingen. Daardoor wordt niet alleen voorkomen dat gegevens ongewenst in handen komen van externe partijen, maar het garandeert ook onafhankelijkheid van signaalstoringen. De Bluetooth-verbinding zorgt voor een feilloze connectiviteit, zelfs in ondergrondse parkeergarages. Een bereik tot op 30 meter van de liftdeuren is mogelijk.



Scan de QR-code voor meer informatie.



DEUROPTIES

DIE PASSEN BIJ UW ONTWERP

U kunt voor de PEGASOS kiezen uit **zes verschillende deurtypes**: draaideuren, rolluiken in de schachtkop of in het wandkozijn, overheaddeuren, sectionaaldeuren of elektrische lamellen-schuifdeuren. Ons stiltepakket verlaagt het geluidsniveau, in overeenstemming met de vereisten van DIN 8989. De belangrijkste verschillen en kenmerken van de diverse soorten deuren, inclusief inbouwvoorbeelden en technische illustraties, vindt u in een apart document.



Scan de QR-code om alle deuropties te bekijken.

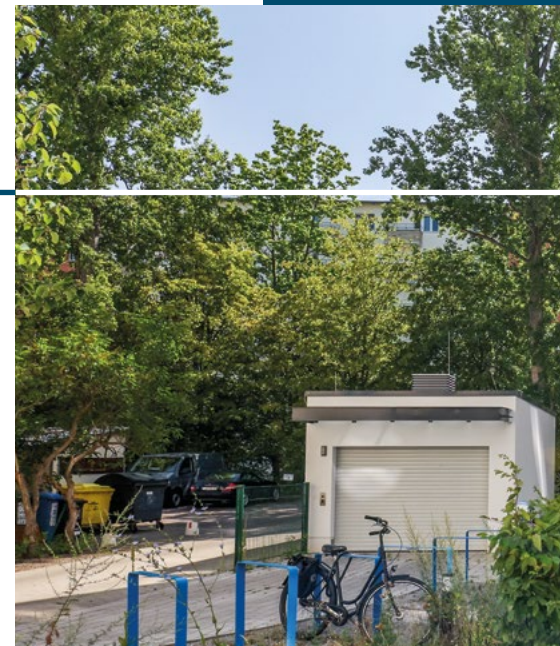

GEVELONTWERP

ZONDER COMPROMISSEN

Elke architect, ontwerper en bouwer streeft naar een compromisloze realisatie van het architecturale idee van een gebouw. De PEGASOS autolift biedt u een grote vrijheid in ontwerpkeuzes.

Door de vele verschillende, automatische en handbediende deurvarianten en hun respectievelijke installatiewijze, kan de autolift voldoen aan alle bestaande bouwkundige eisen. Deuren kunnen in de schachtkop, in het muurkozijn of rechtstreeks aan het plafond worden bevestigd.



TECHNISCHE GEGEVENS

FEITEN & CIJFERS

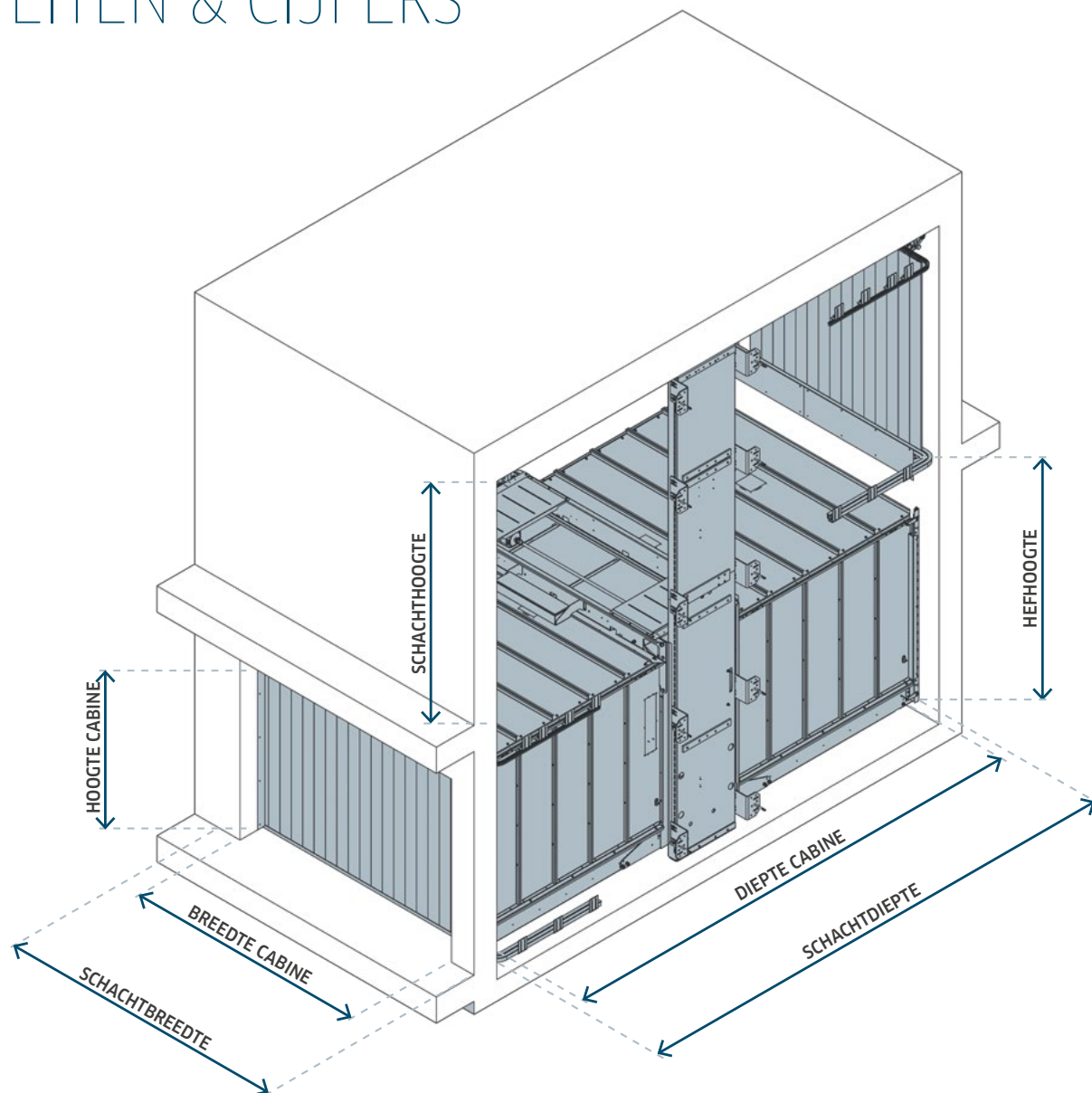

Hefhoogte	max. 24 m
Nominale snelheid	0,15 m/s
Putdiepte/Hoogte hellingbaan	150 mm
Nominale belasting	2.700 – 3.500 kg
Breedte cabine	2.500 – 3.000 mm
Diepte cabine	5.500 – 6.400 mm
Hoogte cabine	2.100 mm
Stopplaatsen	2 – 4
Toegangen	2 – 8 (boven elkaar of tegenover elkaar)
Plafondhoogte	min. 2.550 mm afhankelijk van type etage deuren
Schachtbreedte	Breedte cabine + min. 400 mm
Schachtdiepte	Diepte cabine + 60 mm
Asbelasting	max. 1.700 kg gebruik van vorkheftruck verboden
Bediening	Drukknopbediening
Aandrijving	Elektrisch met ketting, 8 kW
Stuursysteem	Volautomatische oproep commando (2 stops) Automatisch oproep commando (v. a. 3 stops)
Richtlijnen	Machinerichtlijn 2006/42/EG DIN EN 81-41:2011

UW PARTNER

VAN PLANNING TOT SERVICE

Het juiste ontwerp is een belangrijk ingrediënt voor de succesvolle installatie en uiteindelijk gebruik van een autolift. We helpen u graag bij dit proces. **Onze ontwerp richtlijn Pegasos bevat gedetailleerde informatie** over belangrijke kenmerken waar onder cabine- en schacht afmetingen, isolatie, schakelkasten, cyclustijden en nog veel meer nuttige informatie.



Scan de QR-code om de PEGASOS Planningsgids te ontdekken.

Met onze **online configurator** kunt u **meteen beginnen met configureren** en een eerste ontwerp krijgen van uw individuele autolift oplossing. Configureer uw BIM-model en download de CAD-, BIM- en systeemspecificaties voor uw PEGASOS. Ondersteunde gegevensformaten zijn AutoCAD, REVIT, DXF en IFC.

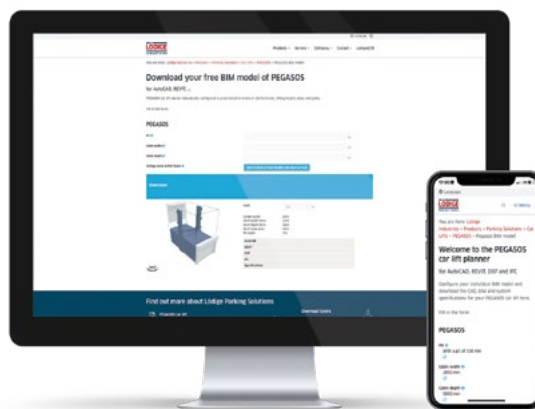

Scan de QR-code om de PEGASOS Configurator te ontdekken.



Lödige Industries biedt onderhoudsdiensten op maat, voor liften en heftafels. Daarmee garanderen we, dat uw bedrijfsmiddelen betrouwbaar en tegen de laagst mogelijke kosten werken. Van preventieve reparaties tot noodonderhoud, onze ervaren servicetechnici zorgen voor een lange levensduur van uw lift met het **juiste servicepakket, dat volledig voldoet aan uw vereisten**. Mochten uw wensen en eisen na verloop van tijd veranderen, dan kan Lödige ook ondersteuning bieden bij het uitbreiden of aanpassen van uw faciliteit, of bij de overgang naar nieuwe technologieën. Onze onderhoudsdiensten omvatten:

- ✓ 24-uurs Servicehotline
- ✓ Snelle reactie bij storingen, incl. oplossing
- ✓ Hoge beschikbaarheid van reserveonderdelen
- ✓ Uitgebreid regionaal servicenetwerk
- ✓ Onderhoud, onafhankelijk van de fabrikant
- ✓ Persoonlijk contact voor alle problemen



We zijn u graag behulpzaam tijdens de gehele plannings-, installatie- en exploitatiefase van uw liftoplossing. Of het nu gaat om een nieuw gebouw, een bestaand gebouw of een renovatie - we horen graag van u.

Laten we samen een nieuw project beginnen!



Ontdek uw
directe contact:

www.lodige.com